

A  
仅示出中间座底座结构

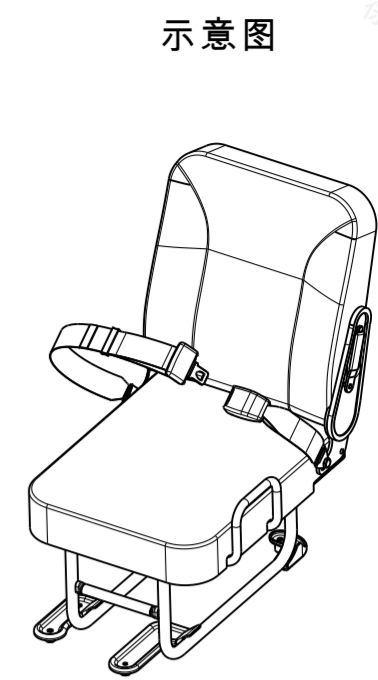

示意图

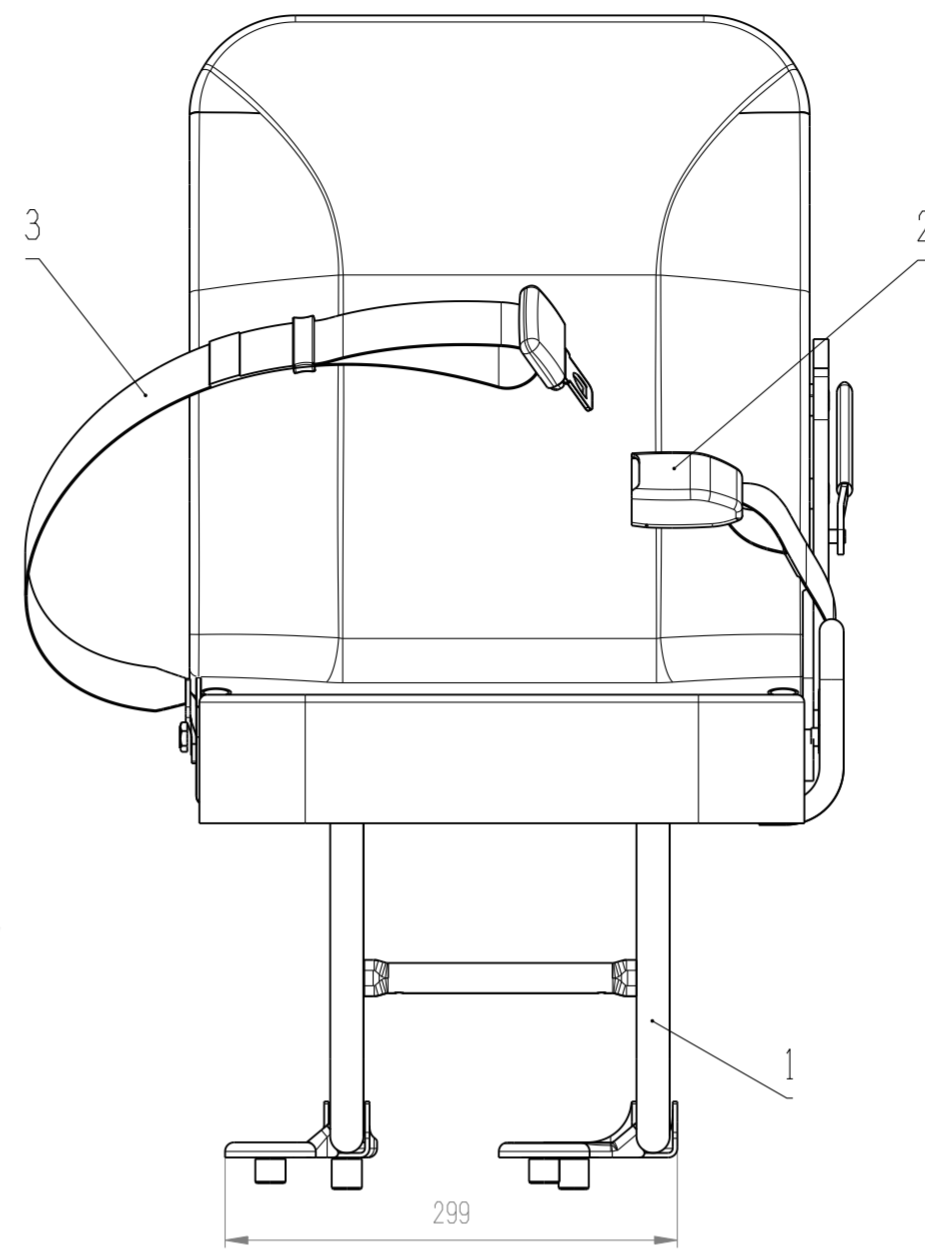
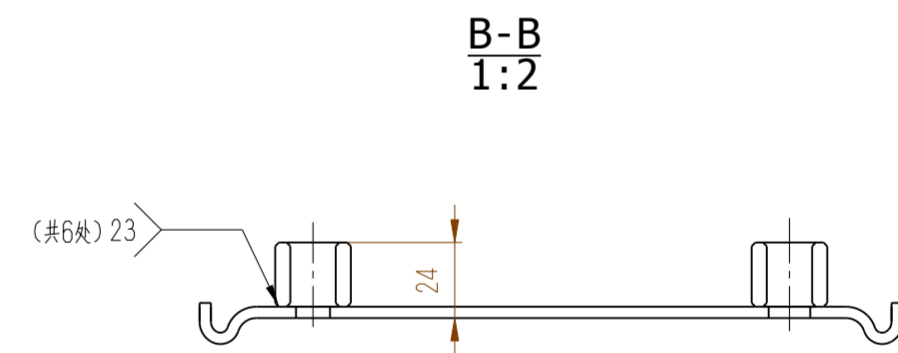
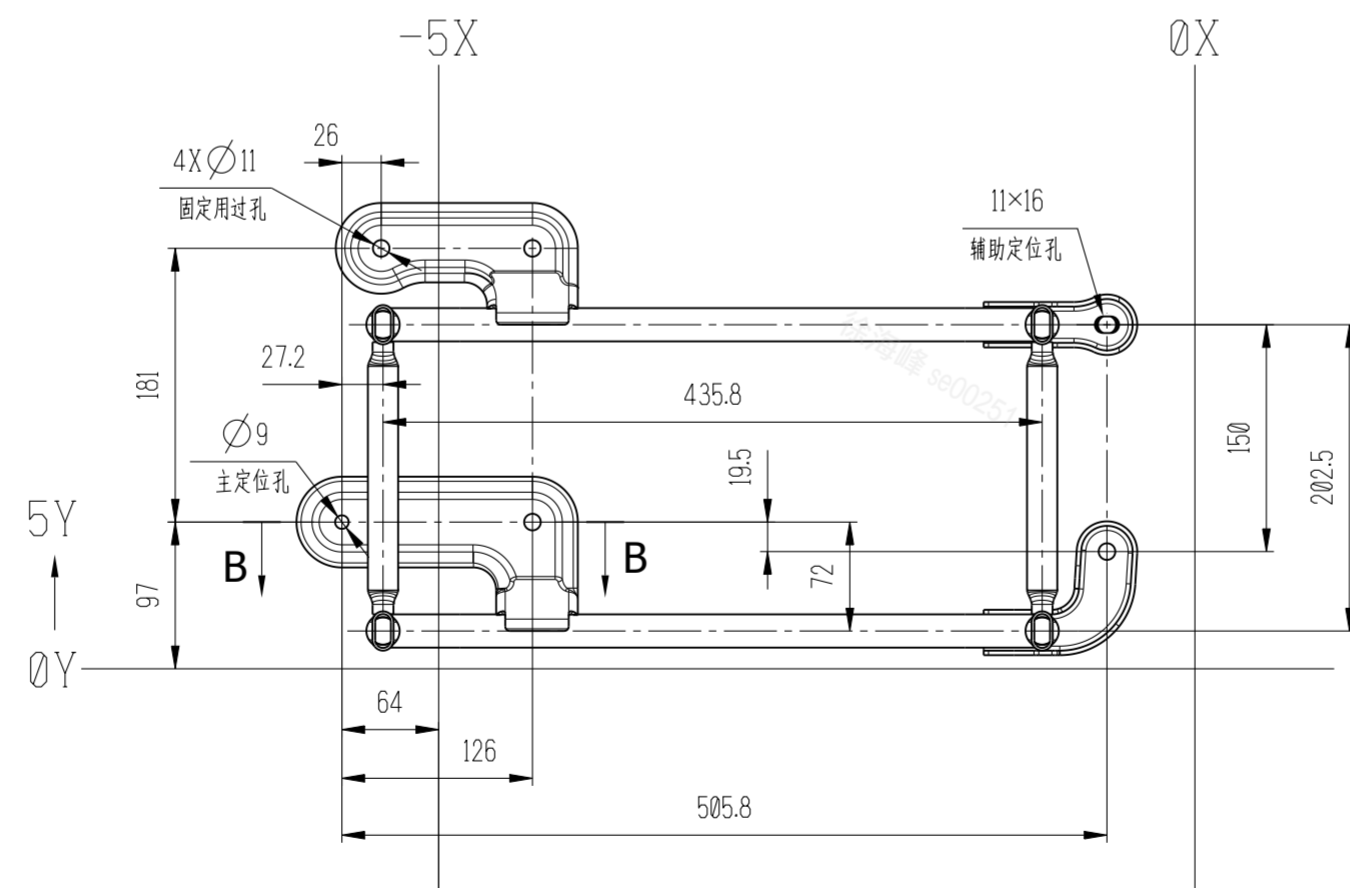

B-B  
1:2

6930010DD19-C00在6930010-D19-C00的基础上增加中间座安全带总成,更改底座总成,取消靠背背部放物盒  
 主料为黑色针织面料,编号:FAWML6005  
 辅料为黑色针织面料,编号:FAWML6006  
 其余见6930010-D19-C00  
 外露焊缝表面应平整  
 开始供应前,在零部件当前版本复验属性为Y时,样品须经产品设计部门复验

3		中间座腰带总成(参见6930010DD19-C00)	1		
2		中间座带扣锁总成(参见6930010DD19-C00)	1		
1	6907010DD19	座椅底座总成(参见6930010DD19-C00)	1		
序号	零件号	名称	数量	材料	备注

名称	中间座总成(式样图)		6930010DD19-C00	
设计	张瑞新	保安重要	S	项数
校对	张晓晶	产品类别	N	非金属
审核	蔡立阳	重量	11	kg
总布置	张瑞新	加工方法	3	热处理
标准化	曹文坦 杨冲霄	表面处理	N	表面防护
会签	刘晓杰	零件版本		文档版本
批准	张彦彪	颜色	AY	A
	柏铁彬	图纸类别		A2
		绘图软件	CATIA V5	共1页 第1页
		交互性	CA	比例 1:5
		变更通告号		
		材料		
		代码		

生产准备

一汽解放汽车有限公司  
商用车开发院